



## СЕДЕЛЬНЫЙ ТЯГАЧ FIFTH-WHEEL TRUCK

Предназначены для перевозки грузов в составе автопоезда

Designed for transportation of cargos in road train is possible

**(4x2)**

**MA3 / MAZ  
-5440E9-522-031**



### MA3-5440E9-522-031

Технически допустимая полная масса автопоезда, кг / Technically permissible total weight of road train, kg	44000
Технически допустимая полная масса автомобиля, кг / Technically permissible total weight of truck, kg	18650
Распределение полной массы / Distribution of total weight:	
- нагрузка на переднюю ось, кг / On front axle, kg	7150
- нагрузка на задний мост, кг / On rear axle, kg	11500
Нагрузка на седло, кгс / Load on fifth-wheel, kgf	9900
Масса снаряженного автомобиля, кг / Equipped truck weight, kg	8600
Двигатель / Engine	OM 501LA.V/5
Мощность двигателя, кВт / л.с. / Power, kW / hp	320/435
Коробка передач / Gearbox	ZF 16S2220 TD
Число передач КП / Number of gears	16
Подвеска задняя / Rear suspension	пневматическая 4х баллонная / pneumatic 4-balloon
Передаточное число ведущего моста / Axle ratio	2.85
Топливный бак, л / Fuel tank, l	500+700
Максимальная скорость, км/ч / Maximum speed, km/h	100(90*)
Размерность шин / Tyres dimensions	315/70R22.5
Кабина / Cab	Большая 6431 / Large 6431

Передняя ось производства MA3 с дисковыми тормозами  
Мост гипоидный HY-1350-09 с дисковыми тормозами производства M.A.N.

\* - с электронным ограничителем скорости / With electric speed limiter

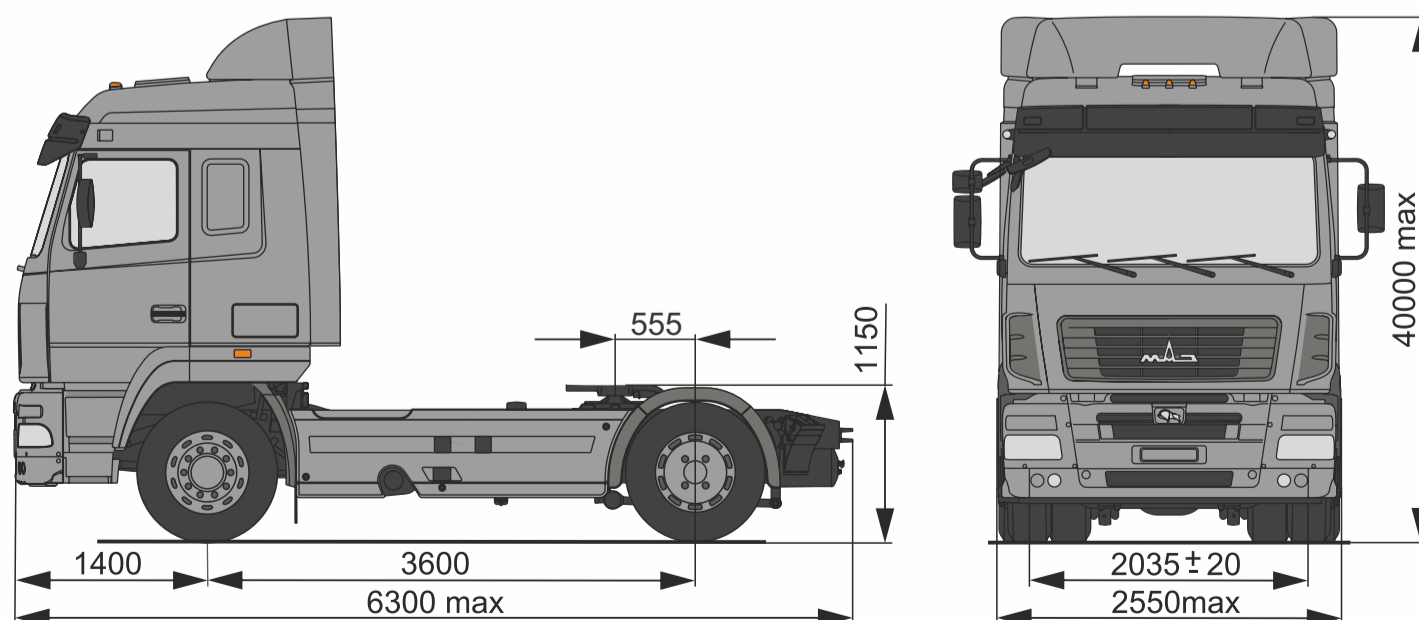

\* - размеры при полной массе;  
\*\* - размеры в снаряженном состоянии.